

# スリム ファスナー

Srim Fasunaer

## スリムファスナー企画寸法表

品番	材質	規格	全長	入数本/箱	ボルト径
SF-550W(B/G)	Fe	25mm用	50L	500	5.0φ
SF-575W(B/G)	Fe	50mm用	75L	500	5.0φ
SF-550S	SUS-410	25mm用	50L	500	5.0φ
SF-575S	SUS-410	50mm用	75L	500	5.0φ

SUS410=ステンレス材仕様・Fe=鉄材仕様

※ワッシャー部:30φ

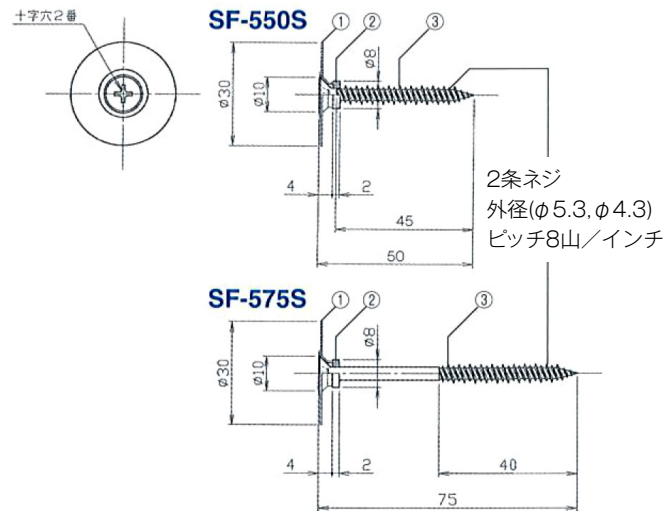

## 引張強度試験結果

母材種類	コンクリート	石膏ボード		ALCパネル	押出成形 セメント板	
母材条件	$F_c=21\text{N/mm}^2$	9.5mm厚	12.5mm厚	100mm厚	中空部	
穿孔径	φ4.5mm	なし		なし	φ4.5mm	
穿孔長	25mm以上	なし		なし	25mm以上	
最大荷重	No.1	2.42kN	0.08kN	0.19kN	0.43kN	2.42kN
	No.2	1.90kN	0.07kN	0.20kN	0.42kN	2.75kN
	No.3	2.26kN	0.15kN	0.21kN	0.44kN	2.74kN
	No.4	1.38kN	0.15kN	0.17kN	0.55kN	2.38kN
	No.5	1.85kN	0.14kN	0.20kN	0.54kN	2.81kN
	平均	1.96kN	0.12kN	0.19kN	0.47kN	2.61kN
破壊状況	アンカーの抜け				コーン状破壊	

※最大引張荷重 (KN) : 各母材5本/平均

※100mm用も特注 (受注生産) で対応可能です。